

Двигатель	Cummins 6СТАА8.3
Мощность	160 кВт (217 л.с) при 2 200 об/мин
Ширина режущей кромки	4 272 мм
Максимальная скорость	42 км/ч
Толкающее усилие	120 кН
Эксплуатационная масса	16 500 кг

4215-6WD

АВТОГРЕЙДЕР

LIUGONG

АЛАРИТ
СПЕЦТЕХНИКА



СУРОВЫЙ МИР. НАДЕЖНАЯ ТЕХНИКА.

4215-6WD СПЕЦИФИКАЦИЯ >>>

ДВИГАТЕЛЬ

Экологический стандарт	Tier 2 / Stage II
Марка	Cummins
Модель	6СТАА8.3
Мощность	160 кВт (217 л.с.) при 2 200 об/мин
Макс.крутящий момент	980 Н · м
Кол-во цилиндров	6
Система подачи воздуха	турбонаддув с промежуточным охладителем

КОРОБКА ПЕРЕДАЧ

Тип коробки передач	многовальная с переключением под нагрузкой
Гидротрансформатор	трехэлементный, одноступенчатый
Макс.скорость движения вперед	42 км/ч
Макс.скорость движения назад	26.2 км/ч
Кол-во передач переднего хода	6
Кол-во передач заднего хода	3

МОСТЫ

Тип дифференциала	ограниченного проскальзывания
Тип бортовой передачи	цепной привод
Качание оси	15°
Развал передних колес	левое/ правое 17°

РУЛЕВОЕ УПРАВЛЕНИЕ

Конфигурация	С датчиком нагрузки
Давление разгрузки рулевого управления	16.7 МПа
Минимальный радиус поворота	7 800 мм
Угол поворота колес	±45°
Угол складывания рамы	±20°

ТОРМОЗНАЯ СИСТЕМА

Тип рабочего тормоза	дисковый
Расположение рабочего тормоза	задний мост

ШИНЫ

Типоразмер шин	17.5-25
----------------	---------

ГИДРАВЛИЧЕСКАЯ СИСТЕМА

Тип главного насоса	шестеренный
Давление	18 МПа
Поток	122 л/мин

ХАРАКТЕРИСТИКИ ТАНДЕМНОЙ ТЕЛЕЖКИ

Высота	600 мм
Ширина	210 мм
Расстояние между осями	1 538 мм

ХАРАКТЕРИСТИКИ ОТВАЛА

Угол среза грунта	40~70°
Подъем отвала над грунтом	450 мм
Боковое смещение отвала, вправо/ влево	788 / 613 мм
Макс.угол наклона отвала	90°

Глубина среза	555 мм
Вращение поворотного круга	360°
Диаметр поворотного круга	1 455 мм
Толщина поворотного круга	140 мм

РАЗМЕРЫ

Колесная база	6 230 мм
Общая длина	9 265 мм
Общая высота с кабиной	3 500 мм
Клиренс переднего моста	570 мм
Стандартная длина отвала	4,272 mm
Стандартная толщина отвала	19 mm
Стандартная высота отвала	610 mm

ЭКСПЛУАТАЦИОННАЯ МАССА

Эксплуатационная масса	16 500 кг
------------------------	-----------

ЗАПРАВочНЫЕ ЕМКОСТИ

Топливный бак	270 л
Моторное масло	18 л
Система охлаждения	40 л
Гидробак	186 л
Коробка передач и гидротрансформатор	45 л
Тандемы, каждый	37.5 л

РАБОЧИЕ ХАРАКТЕРИСТИКИ

Рабочие характеристики	120 кН
Максимальное тяговое усилие	7 820 кг

ДОПОЛНИТЕЛЬНОЕ ОБОРУДОВАНИЕ

Задний рыхлитель
Передний отвал
Система автоматического выравнивания
Проблесковый маячок
Муфта проскальзывания для защиты редуктора поворота отвала

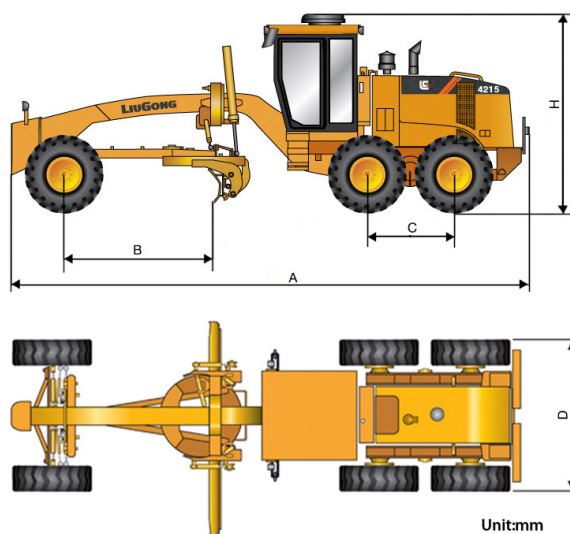

Со стандартными шинами 17.5-25/L3, габарит по ширине 2 600 мм.
С узкими шинами 14.00-24/G2 габарит по ширине 2 510 мм.

Эксклюзивный представитель в Украине Аларит.: 044 364 35 46 , 044 561 00 25, www.liugong.ua

Технические характеристики и внешний вид машины могут быть изменены без предварительного уведомления. Машины могут быть изображены с опциональным оборудованием. Стандартное и дополнительное оборудование Liugong в разных регионах может отличаться. О возможности поставки конкретных моделей вы можете уточнить у дистрибьютора Liugong. Мощность переведена из кВт в л. с. из расчета 1 кВт = 1,35962 л. с.